



P 280 B 4x2 NZ



5 Scania Euro 5

MOTOR

Modelo	DC07 280
Cilindrada	6.7 dm ³
Potencia máxima	280 cv (206 kW) @ 1900 rpm
Par máximo	1,200Nm @ 1,050 – 1,600 rpm
Nivel de emisiones	Euro 5
Sistema de inyección	XPI

CAJA DE CAMBIOS

Modelo	GRS905	
Marchas	14 hacia adelante 2 reversa	
Sistema de cambios	Scania Opticruise	
Ratios	CL° 16.406	CH° 13.281
	1° 11.320	7° 3.019
	2° 9.164	8° 2.444
	3° 7.194	9° 1.918
	4° 5.823	10° 1.553
	5° 4.632	11° 1.235
	6° 3.750	12° 1.000
	ReL° 14.766	ReH° 11.953

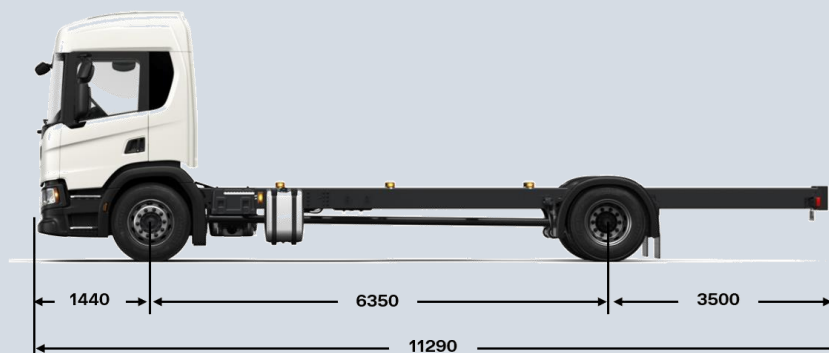

LAS ESPECIFICACIONES Y CARACTERISTICAS MOSTRADAS ESTAN SUJETAS A CAMBIOS.



DIFERENCIAL

Modelo	R780
Relación	3.42

SUSPENSION DELANTERA

Tipo	Muelles 3x29mm
Capacidad técnica	7,500 kg

SUSPENSION POSTERIOR

Tipo	Muelles parabólicos 3x24 + 1x41
Capacidad técnica	13,000 kg

PESOS y MEDIDAS

PBV técnico	20,500 kg
PBV legal	18,000 kg
Tara	6,950 kg
Carga útil – referencia técnica	13,420 kg
Distancia entre ejes	6,350 mm
Largo total	11,290 mm
Longitud carrozable	8,500 mm

NEUMATICOS Y AROS

Medida de neumáticos	295/80R22.5.
Medida de aros	22.5 x 9.00.
Material de aros	Acero.

FRENOS

Tipo	Disco.
Control	Electrónico (EBS).
Sistemas	ABS, control de tracción y Hill hold (Asistente de arranque en pendiente).
Frenos auxiliares	Freno de escape.

CABINA y CHASIS

Cabina	CP17 Cabina con esquiapo de descanso.
Puesto del conductor	Cuadro de instrumentos de 4". Tacógrafo analógico. Volante ajustable. Comandos de velocidad crucero en el volante de la dirección.
Ventanas y espejos	Espejos de ángulo amplio. Espejo de proximidad frontal y en el lado del acompañante. Elevallunas eléctricos.
Iluminación	Faros H7. Faros neblineros. Faros en calandra. Luz de circulación de día.
Equipamiento	Aire acondicionado. Radio premium con pantalla de 7". Scania Communicator. Alarma de retroceso.
Tanques de combustible	1 x 395 litros.
Tanque de reductor	47 litros.

LAS ESPECIFICACIONES Y CARACTERISTICAS MOSTRADAS ESTAN SUJETAS A CAMBIOS.